

Baoli

EP 20-111 / EP 20-111Li

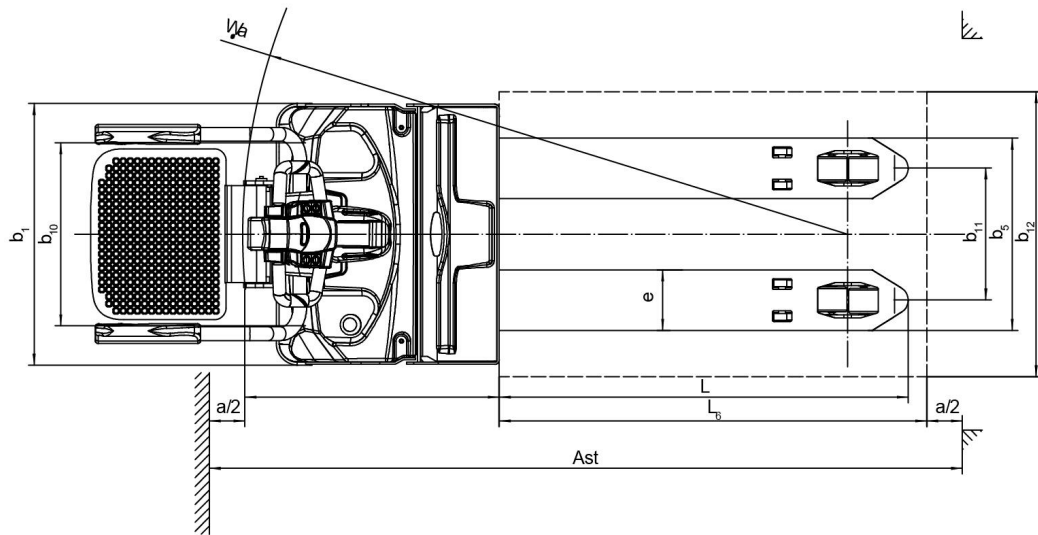

1.1	Hersteller		KION BAOLI
1.2	Typzeichen des Herstellers		EP 20-111Li
1.3	Antrieb: Elektro, Diesel, Benzin, Treibgas		Elektrisch
1.4	Bedienung		Fußgänger
1.5	Nenntragfähigkeit / Nennlast	Q (t)	2,0
1.6	Lastschwerpunktabstand	c (mm)	600
1.8	Lastabstand, Mitte der Antriebsachse zu Gabelzinken	x (mm)	916
1.9	Radstand	y (mm)	1418
2.1	Eigengewicht inkl. Batterie	Kg	690
2.2	Achslast mit Last vorn/hinten	Kg	1076/1614
2.3	Achslast ohne Last vorn/hinten	Kg	556/134
3.1	Bereifung		PU
3.2	Reifengröße, vorn		Ø 230x75
3.3	Reifengröße, hinten		Ø 85x70
3.4	Additional wheels (dimensions)		Ø130x60
3.5	Anzahl Räder vorn/hinten (x = angetrieben)		1+2/4
3.6	Spurweite, vorn	b10 (mm)	510
3.7	Spurweite, hinten	b11 (mm)	370/430/515
4.4	Hub	h3 (mm)	125
4.9	Höhe Deichselgriff in Fahrstellung min/max	h14 (mm)	1150/1470
4.15	Gabelhöhe, gesenkt	h13 (mm)	85
4.19	Gesamtlänge	l1 (mm)	1860
4.20	Länge einschließlich Gabelrücken	l2 (mm)	710
4.21	Gesamtbreite	b1/b2 (mm)	730
4.22	Gabelzinkenmaße	s/e/l (mm)	55x170x1150
4.25	Abstand zwischen Gabelzinken	b5 (mm)	540/685
4.32	Bodenfreiheit, Mitte Radstand	m2 (mm)	30
4.34.1	Arbeitsgangbreite bei Palette 1000 x 1200 quer	Ast (mm)	1984
4.34.2	Arbeitsgangbreite bei palette 800 x 1200 längs	Ast (mm)	2184
4.35	Wenderadius	Wa (mm)	1700
5.1	Fahrgeschwindigkeit, mit/ohne Last	km/h	9/12
5.2	Hubgeschwindigkeit, mit/ohne Last	m/s	0,023/0,031
5.3	Senkgeschwindigkeit, mit/ohne Last	m/s	0,043/0,032
5.8	Max. Steigfähigkeit mit/ohne last	%	8/16
5.10	Betriebsbremse		Elektromagnetisch
6.1	Fahrmotor Leistung S2 60 min	kW	2.5
6.2	Hubmotor Leistung bei S3 10 %	kW	2.2
6.3	Batterie nach DIN 43531/35/36 A, B, C, Nein		-
6.4	Batteriespannung/Nennkapazität K5	V/Ah	24 V / 205 Ah Li-ion
6.5	Batteriegewicht	kg	62
6.6	Energieverbrauch nach VDI-zyklus	kWh/h	-
8.1	Art der Fahrsteuerung		AC
10.7	Schalldruckpegel (Fahrerohr) nach EN 12053	dB (A)	74

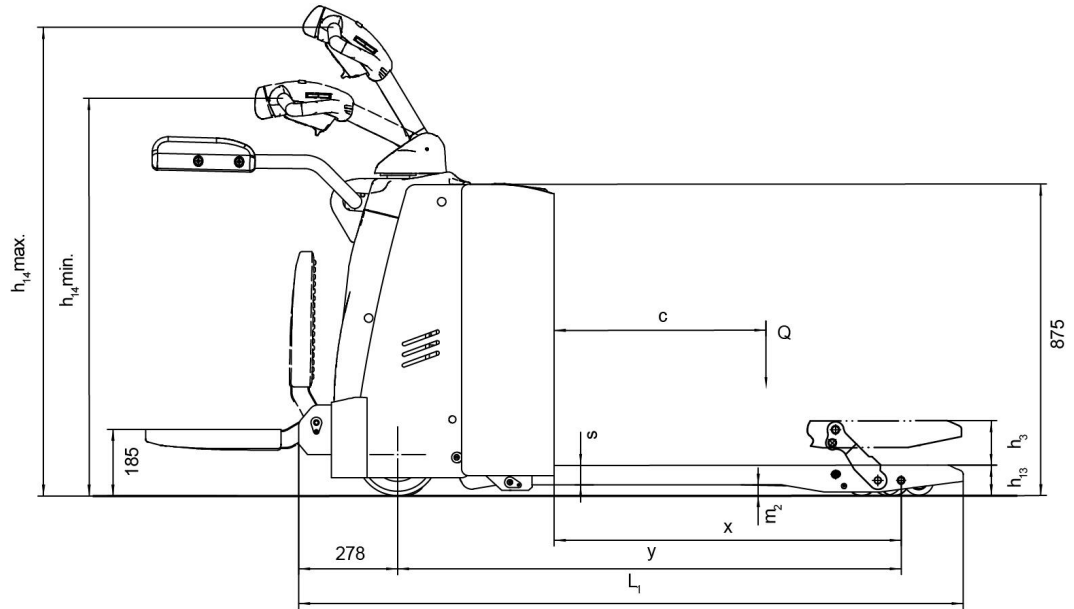

EP 20-111 / EP 20-111Li



Der Baoli Niederhubwagen EP 20-111 ist mit einer Tragfähigkeit von 2000 kg, klappbarer Plattform und Armschutz erhältlich. Dieser Stapler wurde speziell für den Transport von Lasten auf mittleren und langen Strecken entwickelt. Der EP 20-111 ist sehr wendig und verfügt über eine ergonomische Deichsel, die mit einem elektrischen Lenksystem verbunden ist. Diese zentrale Vorrichtung erhöht die Sicherheit und reduziert die Ermüdung des Bedieners bei allen Vorgängen.

Mit einer Höchstgeschwindigkeit von 12 km/h unbeladen und 9 km/h beladen bietet der EP 20-111 große Vorteile gegenüber Deichselhubwagen. Sie ermöglicht es, die Ladungsbewegungen erheblich zu beschleunigen und die

Umzugszeiten in mittleren und großen Lagern zu verkürzen. Der EP 20-111 kann mit drei verschiedenen Blei-Säure-Batterien ausgestattet werden: entweder mit einer 210-Ah- oder einer 280-Ah-Batterie für Standard-Arbeitsschichten und mit 345 Ah für einen ganzen Arbeitstag.

Das Modell EP 20-111 ist auch mit einem 24 Volt / 205 Ah Lithium-Ionen-Akku erhältlich. Lithium-Ionen-Batterien bieten zahlreiche Vorteile: Sie ermöglichen kurze Zwischenladungen und sorgen so für eine erhöhte Fahrzeugverfügbarkeit; Sie sind nahezu wartungsfrei und eliminieren das Risiko gefährlicher Gase während des Ladevorgangs.

Der Hubwagen kann in vielerlei Hinsicht angepasst werden, einschließlich Gabeln mit einer Länge von bis zu 2400 mm, um 2 Paletten gleichzeitig zu bewegen.

Technologie und Funktionen

- ✓ Höchstgeschwindigkeit bis zu 12 km/h
- ✓ Elektronisches Lenksystem
- ✓ Strapazierfähige Armschützer
- ✓ Solides Chassis und Plattform
- ✓ Motor- und Batteriedeckel aus Vollmetall
- ✓ Gabeln mit einer Baubreite von 540 oder 685 mm erhältlich
- ✓ Gabellänge bis 2400 mm (2 Paletten)
- ✓ Bis zu 345 Ah Blei-Säure-Batterie
- ✓ 24V/205Ah Lithium-Ionen-Akku
- ✓ Elektromagnetische Feststellbremse

